

DIE TOOM SELBSTBAU-IDEE

DIE SELBSTBAU-IDEE „MINI-GOURMET“



**GANZ EINFACH
SCHRITT FÜR SCHRITT ERKLÄRT!**

1

2

3

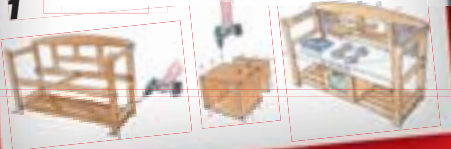

toom
DER BAUMARKT



DIE SPIELKÜCHE **„MINI-GOURMET“**

MATERIALLISTE

1. Friesenbank aus Fichte natur (Bank), 1 St.
2. MDF-Platte (Arbeitsfläche), 19 mm, 1165x385 mm, 1 St.
3. MDF-Platte (Abkantung), 19 mm, 1075x100 mm, 1 St.
4. MDF-Platte (Rückwand), 12 mm, 1065x375 mm, 1 St.
5. Rechteckleiste Kiefer (lange Ablage), 20x60 mm, 515 mm, 1 St.
6. Rechteckleiste Kiefer (kurze Ablagen), 20x60 mm, 225 mm, 2 St.
7. Rechteckleiste Kiefer (Abschlussleisten), 20x60 mm, 385 mm, 2 St.
8. Leimholz Fichte Tanne (Backofentür), 18 mm, 340x240 mm, 1 St.
9. Leimholz Fichte Tanne (Konstruktionsböden), 18 mm, 350x300 mm, 2 St.
10. Leimholz Fichte Tanne (Seiten), 18 mm, 214x300 mm, 2 St.
11. Leimholz Fichte Tanne (Rückwand), 18 mm, 350x250 mm, 1 St.
12. Rundstab Buche (Wasserhahnsäule), Ø 25 mm, 1000 mm, 1 St.
13. Rundstab Buche (Wasserhahnauslauf), Ø 18 mm, 1000 mm, 1 St.
14. Rundstab Buche (Wasserhahnhebel), Ø 8 mm, 1000 mm, 1 St.
15. Birkensperrholz (Herdknöpfe), 12 mm, 250x100 mm, 1 St.
16. Moosgummi DIN A 4 schwarz (Herdplatten), 2 St., alternativ dünne Sperrholzplatte
17. Formatkörbchen A5 (Spülbecken), 1 St.
18. Kette, 1 St.
19. Griff, 1 St.
20. Scharniere, 2 St.
21. Magnetschnäpper, 1 St.
22. Acrylglas, 3 mm, 260x160 mm, 1 St.
23. Hakenleisten, 2 St.
24. Haken
25. toom 2in1 Buntlack weiß, 375 ml
26. toom Schultafellack schwarz, 375 ml
27. Senkkopfschrauben Kreuzschlitz, 4x40 mm, 44 St.
28. Senkkopfschrauben Kreuzschlitz, 3,5x30 mm, 4 St.
29. Senkkopfschrauben Kreuzschlitz, 3,5x25 mm, 18 St.
30. Senkkopfschrauben Kreuzschlitz, 4x20 mm, 4 St.
31. Senkkopfschrauben Kreuzschlitz, 3,5x16 mm, 4 St.
32. Halbrundkopfschrauben Kreuzschlitz, 3,5x16 mm, 10 St.
33. Sprühkleber, 1 Dose

DIE SPIELKÜCHE **„MINI-GOURMET“**

WERKZEUG

Zollstock, Bleistift, Zirkel, Akkuschauber, Standbohrmaschine oder Bohrmaschine mit Bohrständler, Stichsäge, 3, 4, 5 und 8mm Holzbohrer, 18er und 40er Forstnerbohrer, 50mm Lochsäge, Feinsäge, Holzleim, Vorstecher, grobes und feines Schleifpapier, Schleifkork, Lackrolle, lange Klemmzwingen, Bohrschraubstock, Schere, Lackwalze und -wanne

HINWEIS

Wenn Sie möchten, befestigen Sie oben an der Rückenlehne noch ein Schild. Gestalten und beschriften Sie dieses nach Ihren Wünschen. Dieses Brett ist nicht in der Materialliste enthalten. Beim Verschrauben zweier Holzteile muss das Holzteil, durch das zuerst geschraubt wird, immer vorgebohrt werden! Verwenden Sie einen Bohrer, der größer ist als der Schraubendurchmesser. Für eine bündige Oberfläche sollten alle Schraubenköpfe versenkt werden. Die toom Baumarkt GmbH schließt für Fehlgebrauch sowie fehlerhafte Montage jede Haftung aus.

SCHWIERIGKEITSGRAD

Leicht

Mittel

Anspruchsvoll

TIPP

Aus Holzresten können Sie auch noch Teile wie ein Backblech oder Zwischenböden für die Fächer neben dem Backofen herstellen. Sie können alle Massivholzteile natürlich auch noch mit Öl, Wachs oder Lack behandeln, durch den Glanz sieht die ganze Küche noch hochwertiger aus und ist nicht so empfindlich für Kratzer und Buntstifte!

ANLEITUNG

1 | Lassen Sie sich die Platten und Leisten (1-11 und 15) in Ihrem toom Baumarkt zuschneiden.

2 | Bauen Sie zunächst die Bank (1) laut der dort beiliegenden Beschreibung auf. Die Sitzfläche (A) montieren bzw. legen Sie nicht an die lt. Beschreibung vorgegebene Position, sondern befestigen diese wie abgebildet unter den seitlichen Querstreben (B). Drehen Sie 4 x 40er Schrauben von vorne und hinten durch die Beine (C) in die Sitzfläche (A).

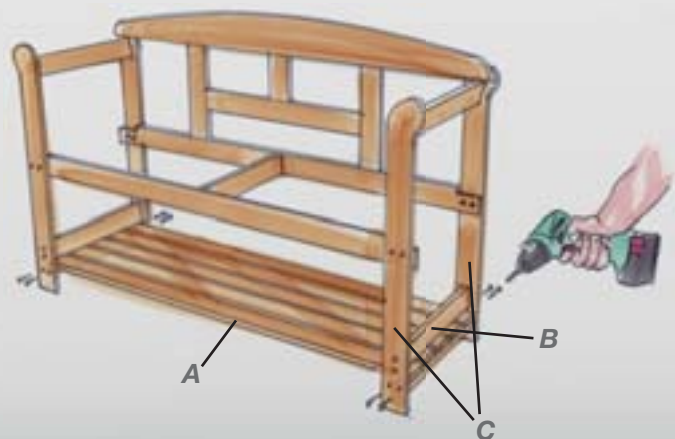

DIE SPIELKÜCHE „MINI-GOURMET“

- 3** Stellen Sie die Arbeitsplatte her. Übertragen Sie die Position der Rückenlehnenleisten (E) auf die Arbeitsfläche (2). Zeichnen Sie den Ausschnitt für das Spülbecken (17) auf dem linken Drittel der Arbeitsfläche (2) an. Prüfen Sie die Abmessungen des Spülbeckens (17). Sägen Sie die Ausschnitte mit der Stichsäge aus.

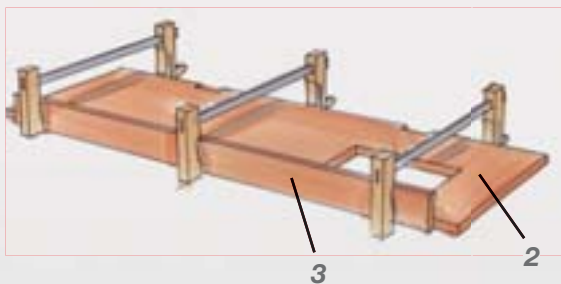
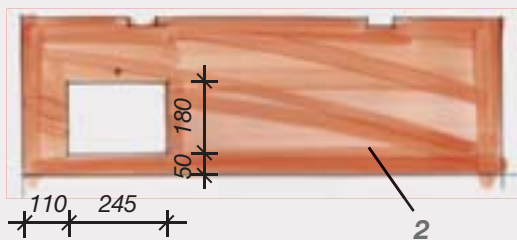

- 5** Zeichnen Sie nun die Zwischenräume der Rückenlehne auf der Rückwand (4) an. Legen Sie hierzu die Bank (1) mit der Rückenlehne auf die Rückwand (4). Lackieren Sie dann die angezeichneten Felder mit toom 2in1 Buntlack weiß (25) und mit Schultafellack (26).

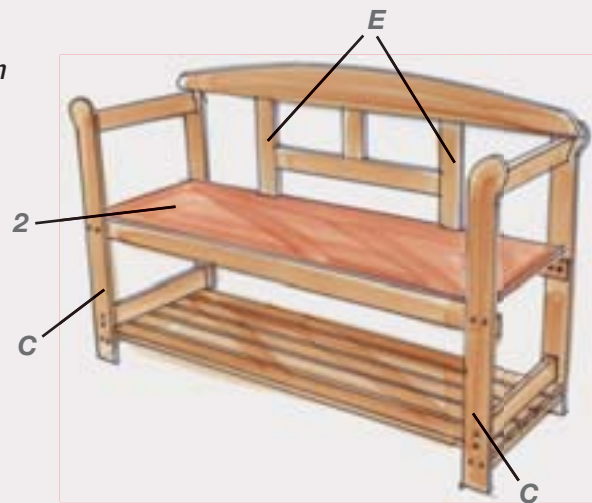

- 4** Prüfen Sie, ob die Abkantung (3) zwischen die beiden vorderen Beine (C) passt. Leimen Sie diese dann an die Vorderkante der Arbeitsfläche (2). Zeichnen Sie vorher die Position an der Arbeitsfläche an, damit die Abkantung (3) auch später genau zwischen die Beine (C) passt. Tragen Sie an der Verbindungsstelle ganzflächig Leim auf und drücken die beiden Teile mit Klemmzwingen wie abgebildet zusammen. Nach dem Trocknen runden Sie alle Kanten mit Schleifpapier ab und lackieren die ganze Arbeitsplatte zweimal mit toom 2in1 Buntlack weiß (25).

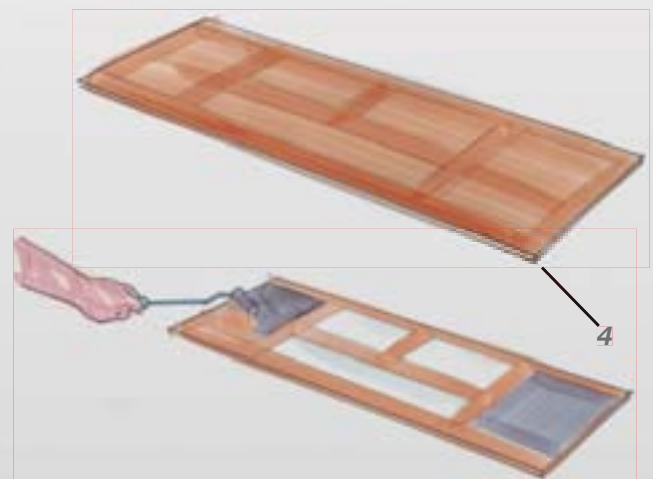

DIE SPIELKÜCHE „MINI-GOURMET“

- 6** Halten Sie nun die Ablagen (5 und 6) in die entsprechenden Felder der Rückenlehne um die Länge zu prüfen. Gegebenenfalls sägen Sie ein bisschen ab. Runden Sie die vorderen Ecken der beiden Ablagen mit einer Stichsäge ab und brechen Sie alle Kanten mit Schleifpapier.

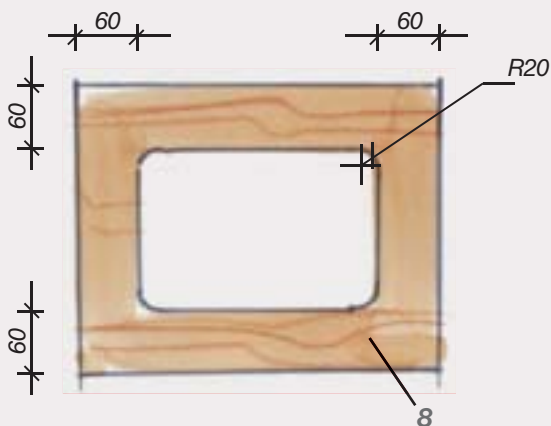
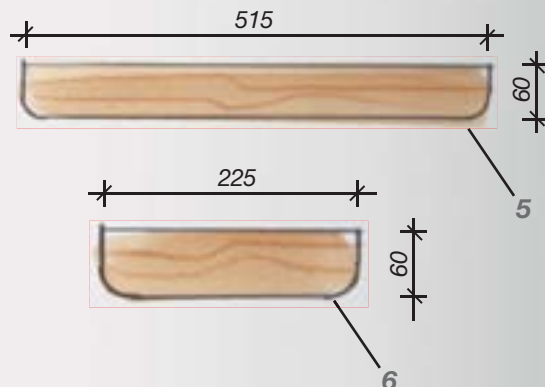

- 7** Zeichnen Sie den Ausschnitt für das Backfenster auf der Backofentür (8) an. Damit die Ecken gleichmäßig rund werden, bohren Sie hier mit einem 40er Forstnerbohrer durch die Platte. Sägen Sie dann den Ausschnitt mit der Stichsäge aus. Runden Sie anschließend alle Kanten mit Schleifpapier ab.

- 8** Verschrauben Sie nun den Backofen. Verbinden Sie zunächst die beiden Konstruktionsböden (9) mit den Seiten (10). Verwenden Sie 4 x 40er Schrauben. Anschließend schrauben Sie die Rückwand (11) ebenfalls mit 4 x 40er Schrauben an. Runden Sie alle Kanten mit Schleifpapier ab.

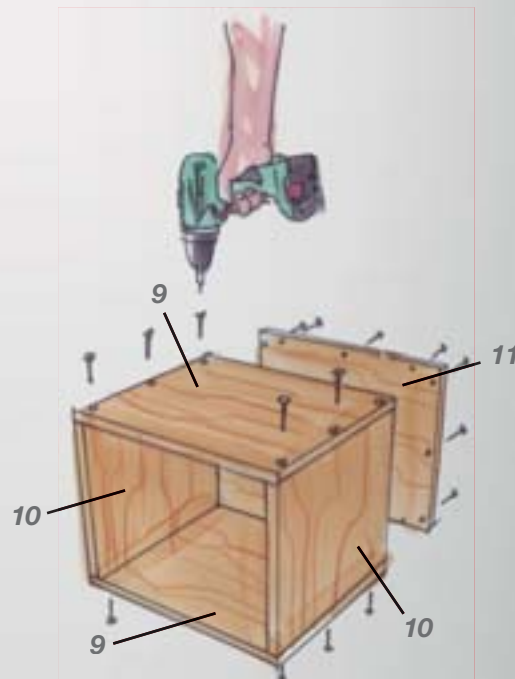

DIE SPIELKÜCHE „MINI-GOURMET“

- 9** Stellen Sie nun den Wasserhahn her. Zeichnen Sie die Längen der Einzelteile mit den angegebenen Schrägen auf den jeweiligen Buchenrundstäben (12 bis 14) an und sägen diese mit einer Feinsäge ab. Hierzu spannen Sie die Rundstäbe fest (Schraubstock, Bankzange oder Schraubzwinde). Bohren Sie anschließend in die Säule (12) das Loch für den Auslauf (13) mit einem 18mm Forstnerbohrer und das Loch für den Hebel (14) mit einem 8mm Holzbohrer. Spannen Sie hierzu die Säule (12) am besten in einen Bohrschraubstock, oder fixieren Sie diese mit Schraubzwingen. Anschließend geben Sie etwas Leim in die Bohrlöcher und schlagen den Auslauf (13) und den Hebel (14) vorsichtig mit einem Hammer in die Bohrlöcher der Säule (12) ein. Runden Sie alle Kanten mit Schleifpapier ab.

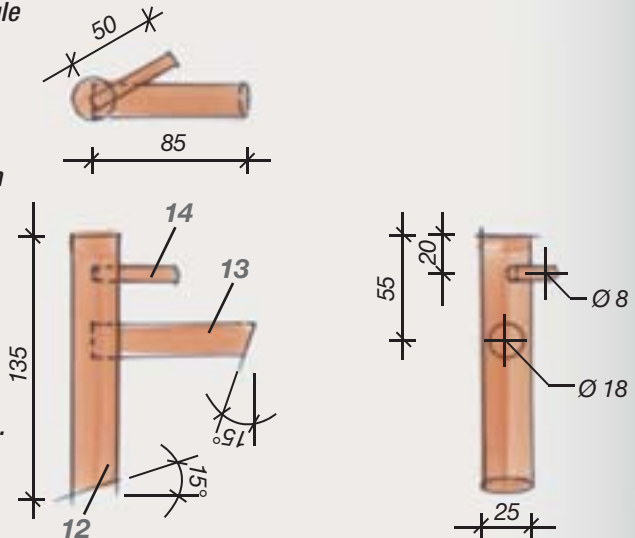

- 10** Bohren Sie mit einer ca. 50mm Lochsäge die Herdknöpfe aus der Sperrholzplatte (15). Legen Sie beim Bohren ein Restholz unter. Bohren Sie zunächst von einer Seite bis ungefähr zur Mitte der Platte, drehen Sie diese um und bohren dann von der anderen Seite, bis sich die Holzscheiben lösen. Verwenden Sie am besten einen Bohrständler oder eine Standbohrmaschine. Runden Sie anschließend die Kanten mit Schleifpapier ab.

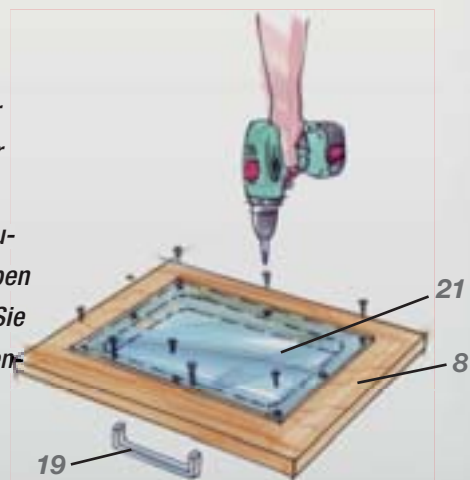

- 11** Schrauben Sie jetzt die Acrylglasplatte (22) hinter die Backofentür (8). Bohren Sie dazu 4mm Löcher umlaufend in die Acrylglasplatte (22). Schrauben Sie diese dann mit 3,5 x 16er Halbrundkopfschrauben (32) nur ganz leicht an (wenn Sie die Schrauben zu fest anziehen, platzt die Scheibe). Befestigen Sie den Griff (19) wie abgebildet oben an der Backofentür (8).

DIE SPIELKÜCHE „MINI-GOURMET“

- 12** Befestigen Sie jetzt die Backofentür (8) mit den Scharnieren (20) an dem unteren Konstruktionsboden (9) des Backofens. Schrauben Sie die Scharniere (20) wie im Detail gezeigt mit 3,5 x 16er Schrauben an. Befestigen Sie in der Mitte unter dem oberen Konstruktionsboden (9) den Magnetschnäpper (21) mit 3,5 x 16er Schrauben. Beachten Sie auch hier die Detailzeichnung. Damit die Backofentür (8) ungefähr in einem Öffnungswinkel von 90° abgefangen wird, schrauben Sie mit den 3,5 x 16er Schrauben die Kette (18) an die Backofenseite (10) und an die Backofentür (8) wie abgebildet.



- 13** Zeichnen Sie auf den beiden Moosgummiplatten (16) jeweils eine Herdplatte mit dem Durchmesser 110 mm und eine zweite mit einem Durchmesser von etwa 140 mm auf und schneiden die Herdplatten (16) mit der Schere aus.

- 14** Nun montieren Sie alle Teile zusammen.
- Legen Sie zuerst die Arbeitsfläche (2 und 3) auf das Bankgestell. Eventuell müssen Sie hierzu die Schrauben der Bank (1) etwas lösen.
 - Schieben Sie dann den Backofen zwischen die Sitzfläche (A) und die Arbeitsfläche (2 und 3) und schrauben diesen von unten durch die Sitzfläche (A) mit 3,5 x 30er Schrauben fest.
 - Befestigen Sie die Rückwand (4) mit 3,5 x 25er Schrauben von hinten an der Rückenlehne.
 - Schrauben Sie den Wasserhahn (12 bis 14) mit einer 4 x 40er Schraube an. Bohren Sie dazu unten in der Mitte der Säule (12) mit einem 3mm Bohrer ein etwa 10 mm tiefes Loch, dann lässt sich die Schraube besser eindrehen.
 - Schrauben Sie die Abschlussleisten (7) mit 4 x 40er Schrauben seitlich an die Arbeitsplatte (2).

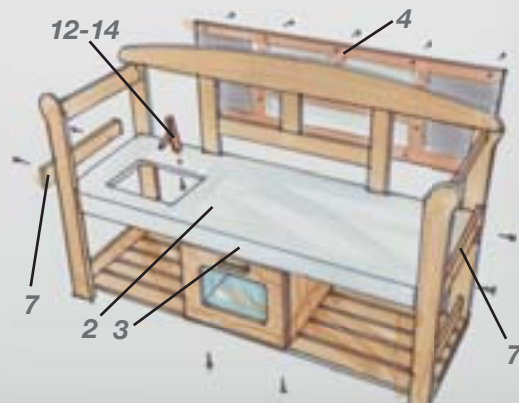

DIE SPIELKÜCHE **„MINI-GOURMET“**

- 15** a) Montieren Sie die Ablagen (5 und 6). Die lange Ablage (5) befestigen Sie an der Rückenlehne und die beiden kurzen Ablagen (6) schrauben Sie von hinten durch die Rückwand (4) an. Verwenden Sie jeweils 4 x 40er Schrauben.
- b) Setzen Sie das Spülbecken (17) in den Ausschnitt der Arbeitsfläche ein.
- c) Kleben Sie die Herdplatten (16) mit Sprühkleber (33) auf. Tragen Sie den Sprühkleber auf der Unterseite der Herdplatten (16) auf. Legen Sie beim Sprühen großflächig Zeitungspapier unter!
- d) Schrauben Sie die Herdknöpfe (15) mit 4 x 20er Schrauben an. Legen Sie vorher die genaue Position fest und zeichnen diese auf der Abkantung (3) an.
- e) Schrauben Sie jetzt nur noch die Haken (24) von vorne in die Beine der Bank und befestigen Sie die Hakenleisten (23) an den Armlehnen.

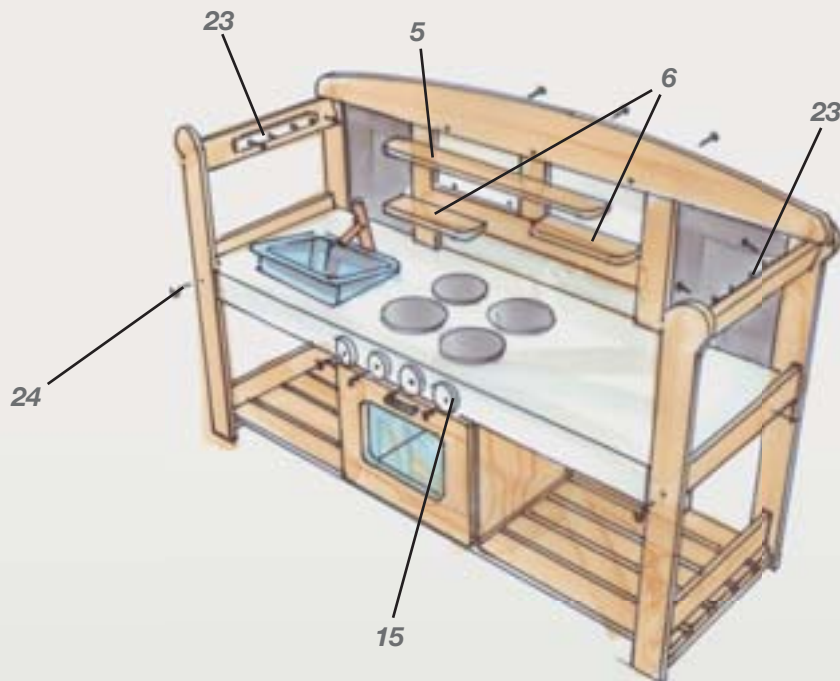

FERTIG!

Weitere Selbstbau-Ideen im Baumarkt und unter www.toom-baumarkt.de