

DIE TOOM SELBSTBAU-IDEE FÜR KIDS

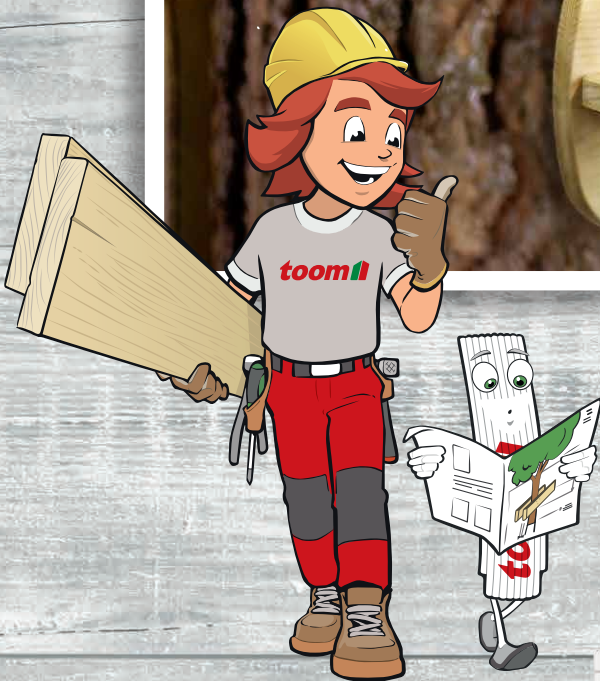

Baut mit Tom & Zolli
eure eigenes individuelles
Eichhörnchen Futterhaus!

toom.de/kids

toom 
Respekt, wer's selber macht.

Diese Dinge braucht ihr:

- 1 3-Schicht-Platte Fichte (Rückwand), 530x530x19 mm, 1 St.
- 2 3-Schicht-Platte Fichte (rechte Dachfläche), 300x170x19 mm, 1 St.
- 3 3-Schicht-Platte Fichte (linke Dachfläche), 280x170x19 mm, 1 St.
- 4 3-Schicht-Platte Fichte (Tischplatte), 165x165x19 mm, 1 St.
- 5 3-Schicht-Platte Fichte (Bänke), 150x90x19 mm, 2 St.
- 6 toom Holzschutz-Grundierung, 750 ml
- 7 2in1-Buntlack rot, 125 ml
- 8 2in1-Buntlack weiß, 125 ml
- 9 Blumentopf Terrakotta tonrot, Ø 100 mm, 1 St.
- 10 Senkkopfschrauben Edelstahl, Ø 4x50 mm, 12 St.

Diese Werkzeuge solltet ihr haben:

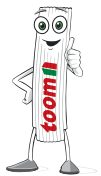

Zollstock



Bleistift



Zirkel

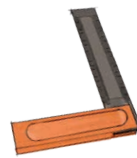

Anreißwinkel

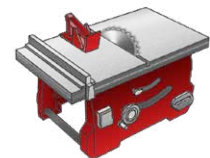

Tischkreissäge



Akkuschrauber



Stichsäge mit Kurvensägeblatt



5- & 9-mm-Holzbohrer



Kegelsenker

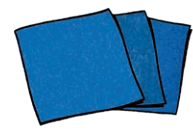

grobes & feines Schleifpapier



Schleifkork



2 Schraub- & Klemmzwingen



Lasurpinsel



kleiner Lackpinsel

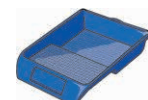

Lackwanne

Hinweis:

Beim Verschrauben zweier Holzteile muss das Holzteil, durch das zuerst geschraubt wird, immer vorgebohrt werden! Verwende einen Bohrer, der größer ist als der Schraubendurchmesser, damit sich die Teile gut aneinander ziehen lassen. Bearbeite die entsprechenden Bohrlöcher mit einem Kegelsenker, sodass die Schraubenköpfe später bündig abschließen. Damit das Holz beim Bohren auf der Unterseite nicht ausreißt, lege am besten immer ein Restholz unter. Die toom Baumarkt GmbH schließt für Fehlgebrauch sowie fehlerhafte Montage jede Haftung aus. Je nachdem wie und wo ihr das Futterhaus befestigen wollt, braucht ihr hierfür noch Material, lasst euch hierzu am besten in eurem toom Baumarkt beraten. In eurem toom Baumarkt können auf der großen Plattensäge nur Zuschnitte gemacht werden, die mindestens 25x10 cm groß sind, deshalb muss euch jemand mit einer Tischkreissäge die Teile 2 bis 5 zusägen.

Schwierigkeitsgrad:

Bauzeit: ungefähr 6 Stunden



Und jetzt geht's los:

1. Zunächst muss ein Erwachsener folgende Teile auf einer Tischkreissäge zurechtsägen: Die rechte und linke Dachfläche (2 und 3), die Tischplatte (4) und die beiden Bänke (5). Die Rückwand (1) könnt ihr euch auch in eurem Toom Baumarkt zuschneiden lassen. Die Maße dazu findet ihr in der Materialliste.
2. In die rechte Dachfläche (2) müsst ihr an den gekennzeichneten Stellen zwei 5 mm große Löcher bohren.
3. In der Mitte der Tischplatte (4) sägt ihr mit der Stichsäge ein großes Loch, sodass der Tontopf hineinpasst.

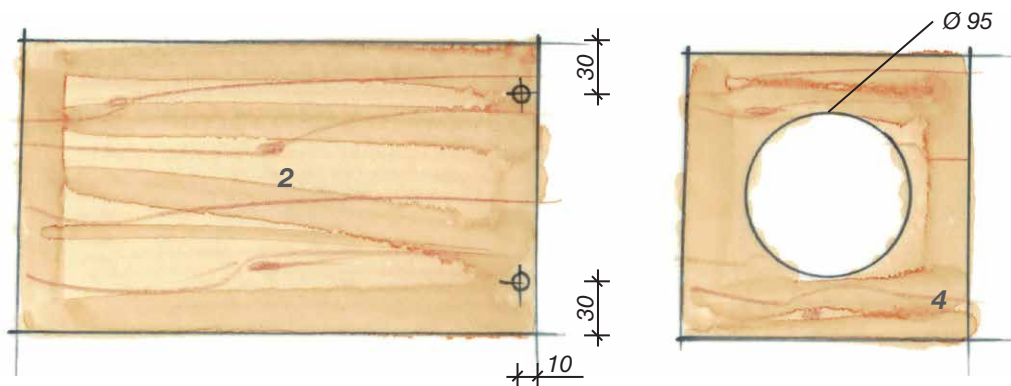

4. Übertragt dann von der Zeichnung auf der nächsten Seite die Positionen der Tischplatte, der beiden Sitzbänke und die Position der Dachflächen auf die Rückwand (1).
Zeichnet ebenfalls die dazugehörigen Bohrlochpositionen auf.
Zum Schluss malt ihr die Kontur des Pilzes auf und sägt diese mit einer Stichsäge aus. Hierzu spannt ihr euch die Platte jeweils mit Schraubzwingen auf einer Arbeitsplatte fest. Bohrt auch die 5 mm Löcher an den gekennzeichneten Stellen.

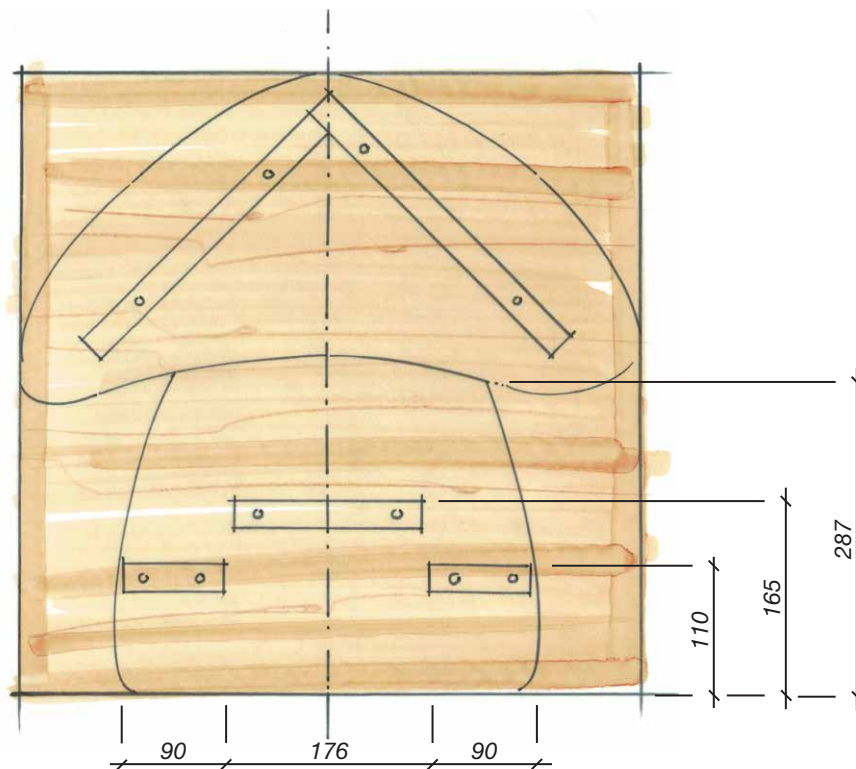

- 5.** Rundet anschließend die Kanten aller Teile (1-5) großzügig mit Schleifpapier ab. Dann schraubt ihr die Teile (2-4) wie abgebildet mit 4x50er-Edelstahlschrauben auf der Rückwand (1) fest. In den Giebel, also da wo die beiden Dachflächen aneinanderstoßen, dreht ihr ebenfalls 2 Schrauben ein.

- 6.** Grundiert nun alles mit toom Holzschutz-Grundierung. Den oberen Teil des Pilzes könnt ihr anschließend mit rotem und weissem 2in1-Buntlack gestalten.

- 7.** Wenn alles gut getrocknet ist, könnt ihr die Futterstation aufhängen und den Futternapf befüllen. Wir wünschen euch viel Spaß beim Beobachten der Eichhörnchen!

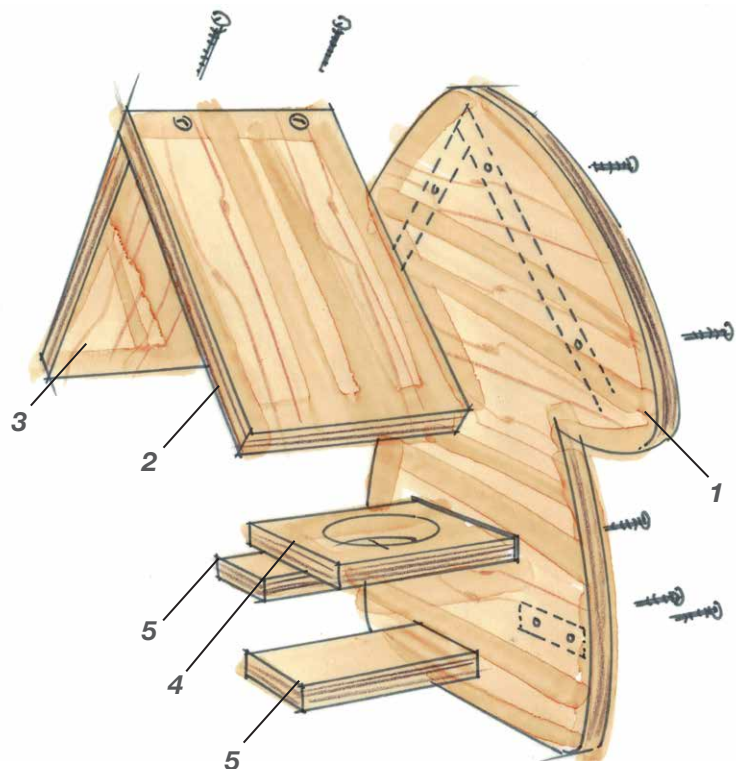

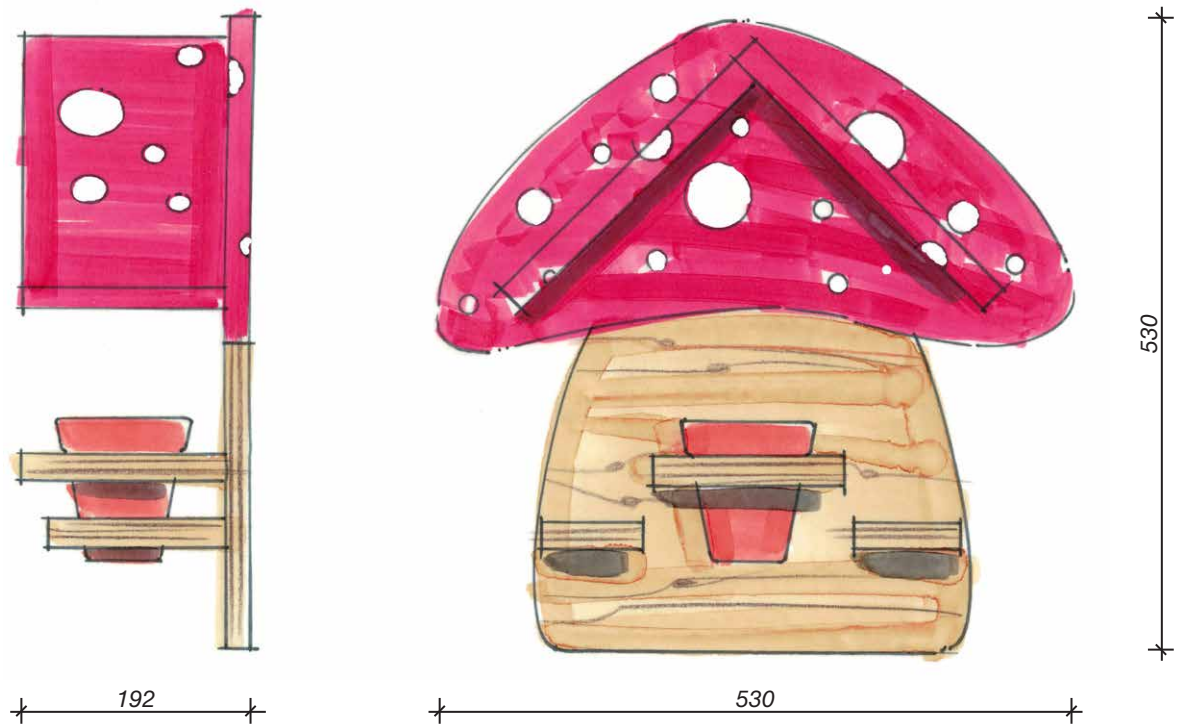

Tipp von **TOM & ZOLLI**

Das Futterhaus sollte hoch an einem Baum
(in ca. 2 m Höhe) angebracht werden.
So können die Eichhörnchen in Ruhe fressen und
sind außerhalb der Reichweite von Feinden.
Als Futter eignen sich zum Beispiel Haselnüsse,
Walnüsse, getrockneter Mais, Sonnenblumenkerne,
Kürbiskerne, Rosinen, Karotten, frisches Obst wie
Apfelstücke und Weintrauben.

Fertig!

